

# BUNN®

# JDF-4

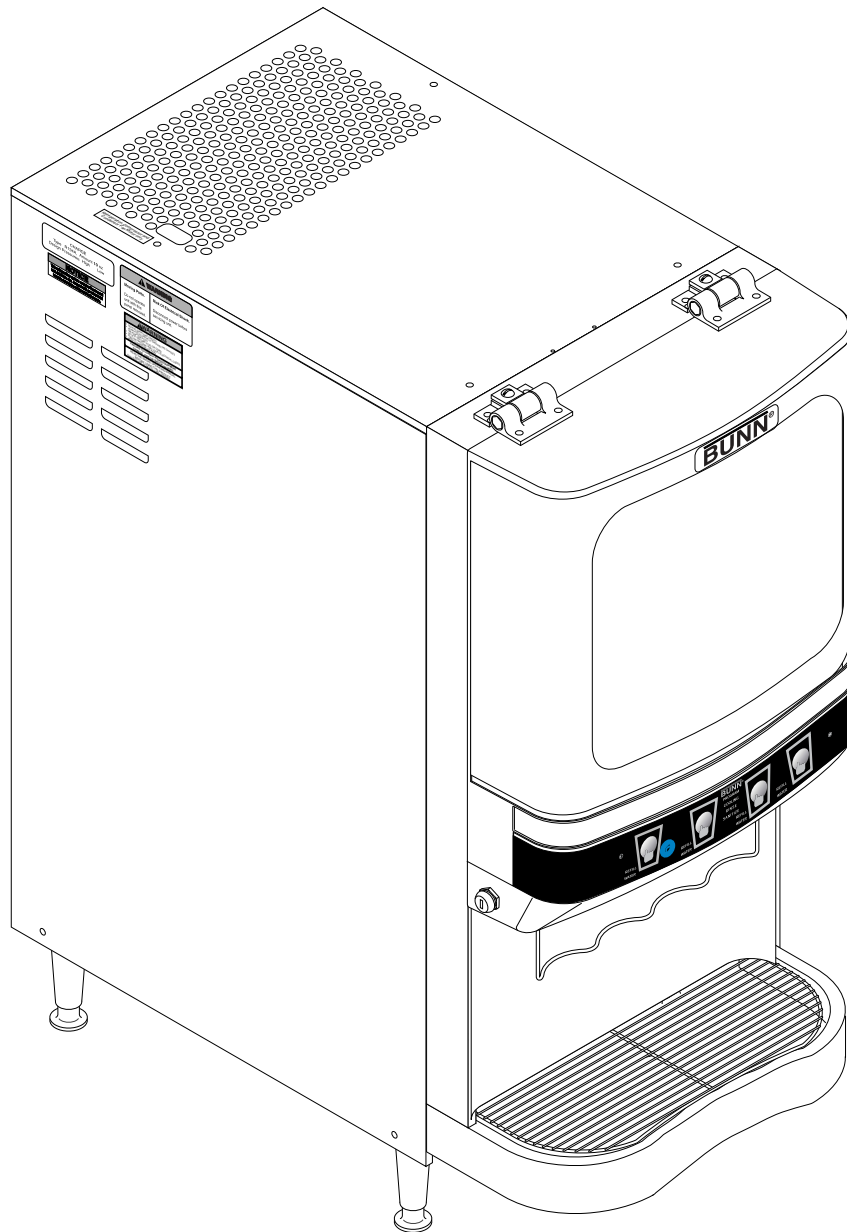

## MANUAL de OPERACIONES Y SERVICIO

**BUNN-O-MATIC CORPORATION**

POST OFFICE BOX 3227

SPRINGFIELD, ILLINOIS 62708-3227

TELÉFONO: (217) 529-6601 FAX: (217) 529-6644

## ÍNDICE

Introducción y Garantía .....	2
Avisos a los Usuarios .....	3
Preparación Inicial y Especificaciones Eléctricas .....	4
Especificaciones de Tuberías .....	5
Controles de Operación .....	6
Llenado Inicial .....	8
Uso del Distribuidor .....	10
Limpieza .....	11
Ajustes Generales y Ajustes Opcionales .....	13
Listas de Funciones .....	18
Diagrama del Refrigerante .....	19
Diagrama Esquemático de Conexiones .....	20

### **GARANTÍA DE PRODUCTO COMERCIAL BUNN-O-MATIC**

Bunn-O-Matic Corp. (“BUNN”) garantiza el equipo que fabrica de la siguiente manera:

- 1) Todos los equipos excepto los que se especifican más adelante: garantía de 2 años para las partes y de un año para el funcionamiento.
- 2) El circuito electrónico y/o los tableros de control: garantía de 3 años tanto para las partes como el funcionamiento.
- 3) Los compresores del equipo de refrigeración: garantía de 5 años para las partes y de un año para el funcionamiento.
- 4) Las fresas molidoras del equipo molidor de café para que muele el café de acuerdo con el análisis de prueba de tamiz original de fábrica: tanto para las partes como el funcionamiento garantía de 3 años o 30,000 libras de café, lo que se cumpla antes.

Los mencionados períodos de garantía rigen desde la fecha de instalación. BUNN garantiza que el equipo que fabrica estará comercialmente libre de defectos de material y de manufactura que pudieren existir en el momento de la fabricación y aparecer dentro del período de garantía pertinente. La presente garantía no se aplica a ningún equipo, componente ni parte que no haya sido fabricada por BUNN o que, a juicio de BUNN, haya sido afectada por uso indebido, descuido, alteraciones, instalación u operación inadecuada, mantenimiento o reparación inadecuada, daños o hechos fortuitos. Esta garantía está condicionada a que el Comprador 1) de pronto aviso a BUNN sobre cualquier reclamo que se deba hacer bajo la presente garantía telefónicamente al (217)529-6601 o por escrito a Post Office Box 3227, Springfield, Illinois 62708-3227; 2) si BUNN lo solicitara, realice un envío prepago del equipo defectuoso a un local de servicios BUNN autorizado; y 3) reciba previa autorización por parte de BUNN estipulando que el equipo defectuoso se encuentra bajo garantía.

**LA GARANTÍA ANTERIOR ES EXCLUSIVA Y EN LUGAR DE CUALQUIER OTRA GARANTÍA, ESCRITA U ORAL, EXPLÍCITA O IMPLÍCITA, INCLUIDA CUALQUIER GARANTÍA IMPLÍCITA DE COMERCIALIZACIÓN O IDONEIDAD PARA UN CIERTO FIN, PERO SIN LIMITARSE A ÉSTA.**

Según esto, las declaraciones hechas por dichos individuos, ya sean orales o escritas, no constituyen garantías y no se debe confiar en ellas. Si BUNN determina a su propio juicio que el equipo no se ajusta a la garantía,

BUNN, a su exclusiva elección en tanto y cuanto el equipo esté en garantía, 1) suministrará partes de reemplazo y/o mano de obra sin cargo (durante los períodos de garantía correspondientes a las partes y el funcionamiento arriba especificados) para reparar los componentes defectuosos, siempre y cuando dicha reparación sea efectuada por un Representante de Servicios Autorizado de BUNN; o 2) reemplazará el equipo o reembolsará el precio de compra pagado por el equipo.

**EL RECURSO DEL COMPRADOR CONTRA BUNN POR EL INCUMPLIMIENTO DE CUALQUIERA DE LAS OBLIGACIONES QUE SURGEN DE LA VENTA DE ESTE EQUIPO, YA SEAN ÉSTAS DERIVADAS DE LA GARANTÍA O DE CUALQUIER OTRA ÍNDOLE, SE LIMITARÁ, A EXCLUSIVA ELECCIÓN DE BUNN SEGÚN SE ESPECIFICA EN EL PRESENTE DOCUMENTO, A LA REPARACIÓN, EL REEMPLAZO O EL REEMBOLSO.**

En ningún caso BUNN se hará responsable por cualquier otro daño o pérdida, incluyendo pero sin limitarse a, ganancias perdidas, ventas perdidas, pérdida de uso del equipo, reclamos de los clientes del Comprador, costos de capital, costos de tiempo muerto, costos de equipos, instalaciones o servicios sustitutos, ni ningún otro daño especial, incidental o consecuencial.

## AVISOS A LOS USUARIOS

Lea con cuidado y observe todos los avisos en el equipo y en este manual. Se han escrito para su protección. Todos los avisos deben mantenerse en buenas condiciones. Reemplace las etiquetas ilegibles o dañadas.

<b>⚠ WARNING</b>
<ul style="list-style-type: none"> <li>• DO NOT OVERLOAD CIRCUIT.</li> <li>• ALWAYS ELECTRICALLY GROUND THE CHASSIS OR ADAPTOR PLUG.</li> <li>• DO NOT DEFORM PLUG OR CORD.</li> <li>• FOLLOW NATIONAL AND LOCAL ELECTRICAL CODES.</li> <li>• KEEP COMBUSTIBLES AWAY.</li> </ul>
<b>FAILURE TO COMPLY RISKS EQUIPMENT DAMAGE, FIRE OR SHOCK HAZARD.</b>
READ THE ENTIRE OPERATING MANUAL BEFORE USING THIS PRODUCT 00986.0002E 5/98 ©1994 Bunn-O-Matic Corporation

00986.0002

<b>⚠ WARNING</b>	
<b>Moving Parts.</b>	<b>Risk Of Electrical Shock.</b>
Do not operate unit with this panel removed.	Disconnect power before servicing unit.

27442.0000

<b>CHARGE</b> Type R134A, Amount <b>10 oz</b> Design Pressures: High <b>335</b> Low <b>88</b>
---

33461.0000

### ⚠ CAUTION

**MAXIMUM RINSE WATER TEMPERATURE: 170°F (76.6°C)**  
 Use Bunn-O-Matic tubing, part number 32759.10XX  
 (See Illustrated Parts Catalog for complete part number)  
 for hot water connection.

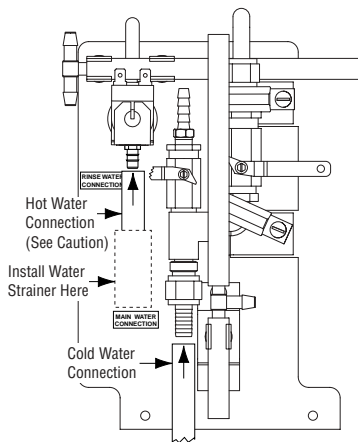

Hot Water Rinse Connection

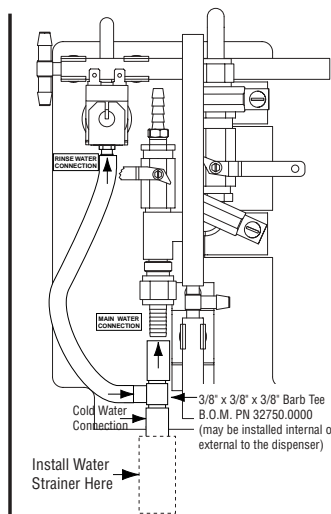

Alternate Connection  
 (When Hot Water source is not available)

#### NOTES:

- Use Bunn-O-Matic tubing, part number 32759.10XX for all connections. (See Illustrated Parts Catalog for complete part number)
- Clamp all hose connections with Bunn-O-Matic part number 21275.0003 (hose clamp)

34054.0000A 10/01 ©2001 BUNN-O-MATIC CORPORATION

34054.0000

### ADVERTENCIA

- NO SOBRECARGUE EL CIRCUITO.
- CONECTE ELÉCTRICAMENTE A TIERRA EL ARMAZÓN O ENCHUFE DEL ADAPTADOR.
- NO DEFORME EL ENCHUFE NI EL CORDÓN.
- RESPETE LOS CÓDIGOS ELÉCTRICOS NACIONALES Y LOCALES.
- NO LO ACERQUE A LOS COMBUSTIBLES.

**DE NO CUMPLIR CON LO ANTERIOR SE PUEDEN PRODUCIR RIESGOS DE DAÑOS EN LOS EQUIPOS, INCENDIOS O ELECTROCUCIÓN.**

LEA TODO EL MANUAL DE OPERACIÓN ANTES DE USAR ESTE PRODUCTO.

### ADVERTENCIA

**Piezas móviles.**

No operar la unidad con este panel quitado.

**Riesgo de descarga eléctrica.**

Desconecte la unidad de la fuente de alimentación antes de repararla.

### CARGA

Tipo R134A, Cantidad **10 oz**  
 Presiones Determinadas: Alta **335** Baja **88**

### ¡PRECAUCIÓN

**TEMPERATURA MÁXIMA DEL AGUA DE ENJUAGUE: 170°F (76.6°C)**

Utilice tubos Bunn-O-Matic, número de pieza 32759.10XX  
 (Vea Catálogo de Partes Ilustradas para obtener el número de pieza completo) para conexión de agua caliente.

(Vea Fig. 1, página 5)

#### NOTAS:

- Utilice tubos Bunn-O-Matic, número de pieza 32759.10XX para todas las conexiones (Vea Catálogo de Partes Ilustradas para obtener el número de pieza completo)
- Asegure todas las conexiones de tubos flexibles con Bunn-O-Matic número de pieza 21275.0003 (abrazadera de tubo flexible)

## PREPARACIÓN INICIAL

**PRECAUCIÓN:** ¡El distribuidor es muy pesado! Tenga cuidado al levantarlo o moverlo. Use al menos dos personas para levantar o mover el distribuidor. Ponga el distribuidor en un mostrador o estante robusto capaz de soportar al menos 104.3 kg (230 lb). El JDF-4 está diseñado para usarse solamente en interiores.

Ponga el distribuidor en el mostrador donde se vaya a usar. El JDF-4 requiere un espacio mínimo de 102 mm (4") en la parte trasera y 204 mm (8") en la parte de arriba del distribuidor. Se necesita un espacio mínimo entre los lados del distribuidor y la pared u otro aparato. Para obtener un rendimiento óptimo, **no deje** que el aire caliente de las máquinas de los alrededores sople sobre el JDF-4. Deje algo de espacio de modo que el distribuidor pueda moverse para la limpieza.

## ESPECIFICACIONES ELÉCTRICAS

**PRECAUCIÓN:** El distribuidor debe estar desconectado de la fuente de alimentación hasta que se especifique en Conexiones Eléctricas. Este distribuidor tiene un cordón eléctrico y requiere un ramal individual bifilar de corriente monofásica de 120 VCA, 15 A y 60 Hz conectado a tierra. El conector de acoplamiento debe ser un NEMA 5-15R. (Consulte en la placa de datos para obtener las especificaciones eléctricas exactas).

### CONEXIÓN ELÉCTRICA

**PRECAUCIÓN:** Una instalación eléctrica indebida dañará los componentes electrónicos.

1. Un electricista debe proporcionar el servicio eléctrico según se especifica.
2. Usando un voltímetro, compruebe el voltaje y el código de color de cada conductor en la fuente de alimentación eléctrica.
3. Conecte el distribuidor a la fuente de alimentación.
4. Si hay que conectar tuberías más adelante, asegúrese de que el distribuidor esté desconectado de la fuente de alimentación. Si se ha conectado una tubería, el distribuidor está listo para el Llenado inicial.

## ESPECIFICACIONES DE TUBERÍAS

Este distribuidor debe conectarse a un sistema de **AGUA FRÍA** con una presión de operación entre 20 y 100 lb/pulg<sup>2</sup> (138 y 620 kPa). Esta fuente de agua debe ser capaz de producir una velocidad de flujo mínima de 3 onzas fluidas (88.7 ml) por segundo. Se debe instalar una válvula de corte en la tubería antes del distribuidor. Instale un regulador de presión en la tubería cuando la presión sea mayor que 690 kPa (100 lb/pulg<sup>2</sup>) para reducirla a 345 kPa (50 lb/pulg<sup>2</sup>). La entrada principal de agua es una conexión arponada de 3/8" (9.52 mm).

Además, la conexión de enjuague del distribuidor puede conectarse a un sistema de **AGUA CALIENTE** .

### **Precaución: TEMPERATURA MÁXIMA DEL AGUA DE ENJUAGUE: 170°F (76,6°C)**

Utilice tubos BUNN-O-MATIC, número de pieza 32759.10\_\_ (Vea Catálogo de Partes Ilustradas para obtener el número de pieza completo) para la conexión de agua caliente.

La presión de operación del agua de enjuague debe estar entre 20 y 100 lb/pulg<sup>2</sup> (138 y 620 kPa). Se debe instalar una válvula de corte en la tubería antes del distribuidor. Instale un regulador de presión en la tubería cuando

## ESPECIFICACIONES DE TUBERÍAS (Cont.)

la presión sea mayor que 690 kPa (100 lb/pulg<sup>2</sup>) para reducirla a 345 kPa (50 lb/pulg<sup>2</sup>). La entrada de agua de enjuague es una conexión arponada de 3/8" (9.52 mm).

**NOTA** -La presencia de un tramo de al menos 457 mm (18 pulgadas) de tubo flexible para bebidas aprobado por la FDA, tal como polietileno o silicona trenzada reforzada, antes del distribuidor facilitará el movimiento para limpiar el mostrador. Puede comprarse directamente a BUNN-O-MATIC (número de pieza 32759.10\_\_ [vea Catálogo de Partes Ilustradas para obtener el número de parte completo.]) BUNN-O-MATIC no recomienda usar válvulas de asiento para instalar el distribuidor. El tamaño y la forma del/de los orificio(s) hecho(s) en la(s) tubería(s) de suministro por válvulas de asiento puede(n) limitar el paso de agua.

**Nota**– Se debe instalar un conjunto de colador de agua (Bunn-O-Matic número de pieza 23720.1000) en la tubería antes de la tubería de agua flexible. El colador se suministra aparte con el distribuidor. (Vea Fig. 1 para su emplazamiento correcto).

**Este equipo debe instalarse para cumplir con el Código de Plomería Básico de Building Officials and Code Administrators International, Inc. (BOCA) y el Manual de Sanidad de Servicio de Alimentos de la Administración de Alimentos y Medicamentos (FDA).**

## CONEXIÓN DE LAS TUBERÍAS

**PRECAUCIÓN:** Se debe desconectar el distribuidor de la fuente de energía durante la conexión de las tuberías.

Todas las conexiones de tuberías están ubicadas detrás del panel de salpicaduras del distribuidor. Las tuberías de agua pueden ingresar al distribuidor a través de los orificios de acceso ya sea en el panel inferior o en el panel trasero del distribuidor. Para acceder a las conexiones de las tuberías: retire el conjunto de bandeja de goteo; retire los dos tornillos que aseguran el panel de salpicaduras al distribuidor; baje el panel de salpicaduras del frente del distribuidor *Consulte la FIG 1 para una correcta conexión del agua.*

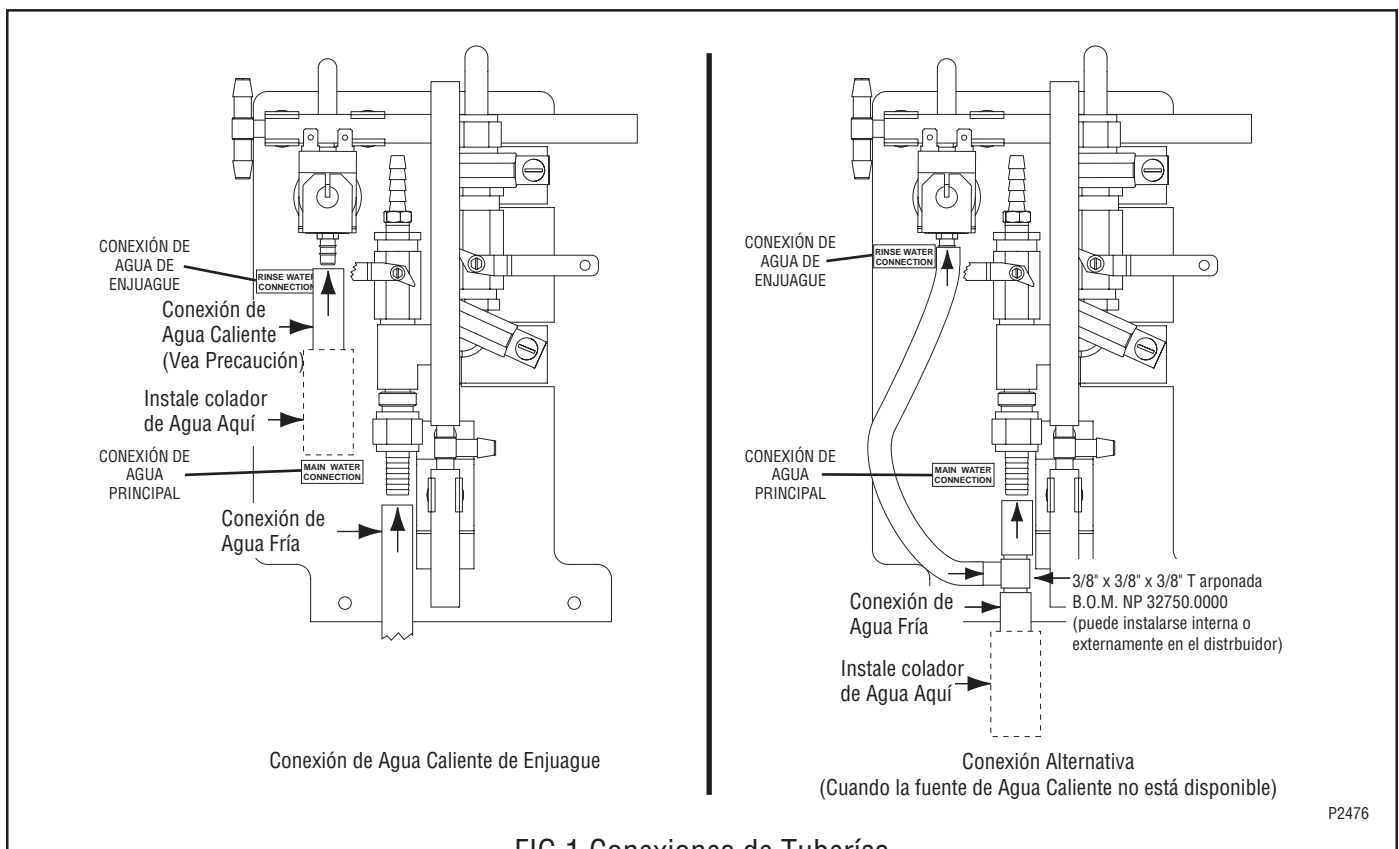

FIG 1 Conexiones de Tuberías

## CONTROLES DE OPERACIÓN

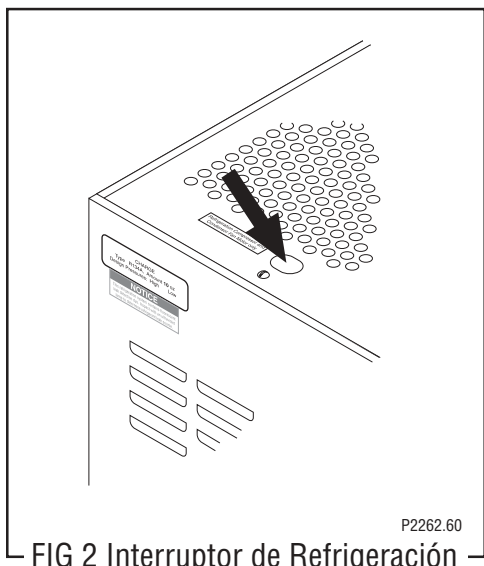

FIG 2 Interruptor de Refrigeración

### Interruptor de refrigeración

El interruptor de refrigeración está ubicado encima del distribuidor cerca de la esquina trasera izquierda. Este interruptor controla la energía del compresor y del motor del ventilador del condensador.

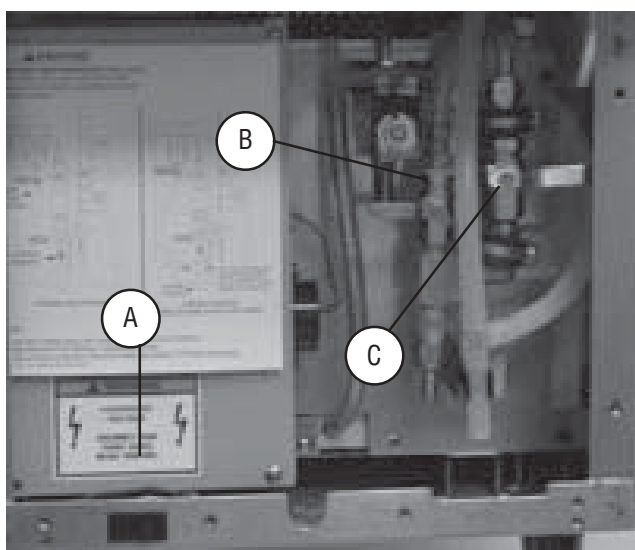

FIG 3 Interruptor de Higienización & Válvulas de Agua

- A. Interruptor de Higienización
- B. Válvula de Agua de Lavado
- C. Válvula Principal de Agua

### Interruptor de Higienización

El interruptor de higienización está colocado detrás de la bandeja de goteo en la esquina inferior izquierda del armazón. La bandeja de goteo puede retirarse para obtener un fácil acceso al interruptor. El interruptor de higienización se utiliza para ingresar y salir de la modalidad de higienización y para iniciar el ciclo automático de higienización. Vea Higienización Semanal en la sección de Limpieza por más detalles sobre el uso del interruptor.

### Válvula Principal de Agua y de Agua de Lavado

Estas válvulas se operan manualmente y se encuentran arriba de la bandeja de goteo, detrás del panel de salpicaduras. La bandeja de goteo y el panel de salpicaduras debe retirarse para acceder a las válvulas. La izquierda (pequeña) es la válvula de agua de lavado y la de la derecha (larga) es la válvula principal de agua. Consulte la sección de Llenado Inicial por más detalles sobre el uso de estas válvulas.

## CONTROLES DE OPERACIÓN (cont.)

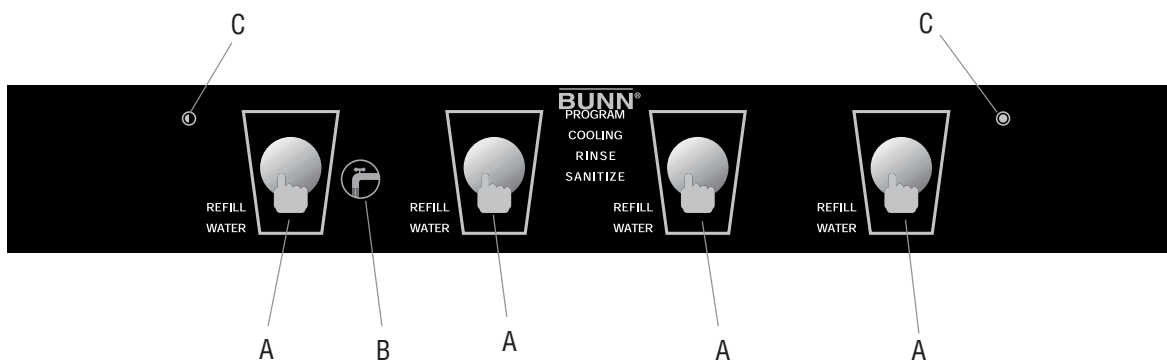

FIG 4 Modelos de Pulsación y Retención.

- A. Interruptor de Distribución de Producto  
Pulsando y manteniendo pulsado el interruptor iniciará el flujo de producto de la tobera correspondiente; el flujo se detendrá al liberar el interruptor de parada.
- B. Interruptor del Distribuidor de Agua Fría  
Pulsando y manteniendo pulsado el interruptor iniciará el flujo de Agua Fría de la tobera; el flujo se detendrá al liberar el interruptor de parada.
- C. Interruptores Ocultos  
Estos interruptores se usan para acceder, cambiar, y abandonar la modalidad de programación del distribuidor.

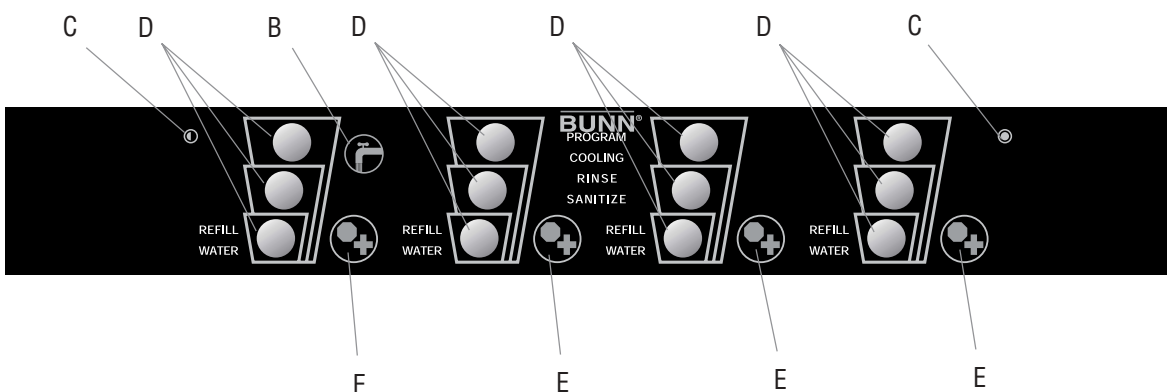

FIG 5 Modelos de Control de Porciones

- B. Interruptor del Distribuidor de Agua Fría  
Pulsando y manteniendo pulsado el interruptor iniciará el flujo de Agua Fría de la tobera; el flujo se detendrá al liberar el interruptor de parada.
- C. Interruptores Ocultos. Estos interruptores se usan para acceder, cambiar, y abandonar la modalidad de programación del distribuidor.
- D. Interruptor de Distribución de Producto  
Pulsando y liberando momentáneamente uno de los interruptores iniciará una distribución temporizada. Cada estación tiene tres distribuidores temporizados diferentes que están preajustados en fábrica. Consulte la sección de USO DEL DISTRIBUIDOR por procedimientos de ajustes y volúmenes preajustados.
- E. Interruptor de Pulso/Parada  
Este interruptor puede utilizarse para llenar una bebida. Pulsando y manteniendo pulsado el interruptor iniciará el flujo de producto de la tobera correspondiente; el flujo se detendrá al liberar el interruptor de parada. Si pulsa momentáneamente este interruptor durante una distribución temporizada detendrá el flujo.

## LLENADO INICIAL

**PRECAUCIÓN:** El distribuidor debe estar desconectado de la fuente de alimentación durante el llenado inicial, excepto cuando se especifique en las instrucciones.

1. Saque el conjunto de la bandeja de goteo y el panel de salpicaduras del distribuidor.
2. Extraiga el tubo de rebose de su presilla de retención y coloque el terminal dentro de un recipiente de 2 litros (64 onzas fluidas).
3. Verifique que la Válvula Principal de Agua y la Válvula de Agua de Lavado de la Fig 3, estén cerradas (palancas posicionadas a las 3 en punto y a las 9 en punto, respectivamente), y que el Interruptor de Refrigeración de la Fig 2, esté en la posición OFF (trasero).
4. Abra el suministro de agua.
5. Mientras observa la mirilla del agua de lavado (el tubo transparente colocado a la izquierda de las conexiones de las tuberías) comience a llenar el agua de lavado girando la palanca de la Válvula de Agua de Lavado hacia la izquierda a la posición de las 6 en punto.
6. Cuando el nivel del agua en la mirilla llega a 1 pulgada (25.4mm) del tubo transparente en T, reduzca el flujo de agua girando la palanca de la Válvula del Agua de Lavado hacia la derecha a la posición de las 8 en punto.
7. Cuando el agua en la mirilla del agua de lavado comience a gotear hacia abajo en la bandeja de goteo, cierre la Válvula de Lavado de Agua girando la palanca hacia la derecha a la posición de las 9 en punto.
8. Conecte el distribuidor a la fuente de alimentación.
9. Después de aproximadamente 3 minutos (esto permite a los componentes de refrigeración del gabinete y la bomba de circulación forzada la oportunidad de llenarse con agua) llene hasta arriba el tanque de agua de lavado girando la palanca de la Válvula de Agua de Lavado hacia la izquierda hasta la posición de las 8 en punto.
10. Una vez más, cuando el agua en la mirilla del agua de lavado comience a filtrarse hacia la bandeja de goteo, cierre la Válvula de Lavado de Agua girando la palanca hacia la derecha a la posición de las 9 en punto.
11. Coloque el Interruptor de Refrigeración en ON (adelante).
12. Llevará aproximadamente 4 horas a 21 grados C (70 grados F) ambiente para que se cree el banco de hielo necesario para el funcionamiento total del distribuidor. Durante este tiempo, es esperable algún goteo del agua de lavado debido a la expansión causada por la formación del banco de hielo. Mientras que el sistema de refrigeración crea el banco de hielo, el distribuidor debe quedar pronto para usarse como se describe en *Carga, Cebado y Ajustes*.
13. El distribuidor almacenará concentrado una vez que el indicador de REFRIGERACIÓN (“COOLING”) se apague completamente (no encendida permanente ni parpadeando.)
14. Después que se apaga el compresor de refrigeración, abra la Válvula Principal de Agua girando la palanca hacia la izquierda a la posición de las 12 en punto. Asegure el tubo de rebose en su presilla de retención y vuelva a colocar el panel de salpicaduras y el conjunto de bandeja de goteo.

### CARGA de Concentrados Congelados

1. Descongele el concentrado congelado en un ambiente refrigerado a 1.6-4.4 grados C (35-40 grados F) durante 36 o 48 horas antes de su uso.
2. Mezcle completamente el concentrado descongelado sacudiéndolo vigorosamente el recipiente del producto.
3. Abra la puerta del distribuidor.
4. Antes de colocar el recipiente del producto en el distribuidor, asegúrese que el anillo en O en el adaptador del recipiente esté lubricado. Esto facilitará la extracción del recipiente cuando sea necesario.
5. Coloque el recipiente del producto en la posición deseada y presiónelo firmemente dentro de la abertura del adaptador de la botella
6. Abra el orificio de ventilación en el recipiente del producto.

**Nota:** El concentrado en el recipiente debe descongelarse completamente y estar dentro del rango de temperatura de 1.66-4.44 grados C (35-40 grados F) El producto fuera de este rango de temperaturas, particularmente por debajo, producirá una bebida fuera de la regulación de brixio.

## PREPARACIÓN INICIAL (cont.)

### Concentrados Ambientales (Opcional)

1. Instale un Juego de Conversión de Concentrado Ambiental (BUNN-O-MATIC número de pieza 33699.0000) con las instrucciones suministradas en el juego.
2. Conecte el tubo flexible del producto concentrado a la tubería de concentrado correspondiente localizada detrás del panel de salpicaduras del distribuidor.
3. Conecte el otro extremo del tubo flexible del producto al recipiente del producto mediante una conexión apropiada.

### CEBADO

1. Abra la puerta del distribuidor.
2. Cargue el concentrado con las instrucciones de la sección titulada Carga.
3. Cierre la puerta del distribuidor.

**Nota:** El distribuidor no funcionará con la puerta abierta.

4. Coloque un recipiente largo debajo de la tobera de distribución correspondiente.
5. Distribuidores con la Función de Pulse y Retenga:

Pulse y mantenga pulsado el Interruptor de Distribución del Producto (“Product Dispense Switch”) Fig 4, hasta que el concentrado se distribuya desde la tobera de distribución.

Distribuidores con la Función de Control de Porciones:

Pulse y mantenga pulsado el Interruptor de +/Parada (+/STOP) Fig 5, hasta que el concentrado se distribuya desde la tobera de distribución.

**Nota:** Esto puede llevar varios segundos, dependiendo de la velocidad de la bomba programada y de la instalación.

## USO DEL DISTRIBUIDOR

### **Modelos Pulse y Retenga** (Consulte la Fig 4)

1. Ponga un vaso en la bandeja de goteo detrás de la tobera de distribución deseada.
2. Pulse y mantenga pulsado el interruptor de Distribución de Producto (“Product Dispense”) o Agua Fría (“Chilled Water”) hasta que la bebida /agua alcance el nivel deseado, luego libérelo.

### **Modelos de Control de Porciones** (Consulte la Fig 5)

1. Ponga un vaso en la bandeja de goteo detrás de la tobera de distribución deseada.
2. Pulse momentáneamente el interruptor de volumen de vaso apropiado para distribuir bebida. El distribuidor está preajustado en fábrica para producir los volúmenes de bebida aproximados de la siguiente forma:

Corto (4,0 segundos): aproximadamente 207 ml (7 onzas líquidas)

Mediano (6.9 segundos): aproximadamente 355 ml (12 onzas líquidas)

Largo (9.1 segundos): aproximadamente 473 (ml) 16 onzas líquidas.

Los tiempos de distribución pueden programarse separadamente siguiendo los procedimientos descritos en *AJUSTES – Programación del Volumen de Vaso*.

Para detener una distribución temporizada, presione momentáneamente Interruptor de +/-Parada

3. Para llenar hasta el tope una bebida, pulse y mantenga pulsado momentáneamente el botón Interruptor de +/- Parada hasta que la bebida alcance el nivel deseado, luego libérelo.
4. Para distribuir Agua Fría, pulse y mantenga pulsado el interruptor de Interruptor de Agua Fría (“Chilled Water Switch”) hasta que el agua alcance el nivel deseado, después suéltelo.

## LIMPIEZA Y MANTENIMIENTO PREVENTIVO

### Limpeza General y Procedimientos de Higienización

Nota: El Distribuidor de Jugo Bunn incorpora una función recordatoria de enjuague que enciende el led de enjuague en el panel delantero cuando es hora de enjuagar. Vea la lista de función del Interruptor DIP para activar esta función.

### Diaria: Procedimiento de Enjuague

Herramientas requeridas: recipiente vacío de un mínimo de 946 ml (32 onzas)

1. Abra la puerta del compartimiento refrigerado para acceder a las perillas Distribución/Enjuague (“DISPENSE/RINSE”) Fig. 6.
2. Seleccione las estaciones que se enjuagarán y luego gire la(s) perilla(s) apropiada(s) hacia la posición de enjuague. Se recomienda que TODAS las cabezas de distribución se enjuaguen diariamente.

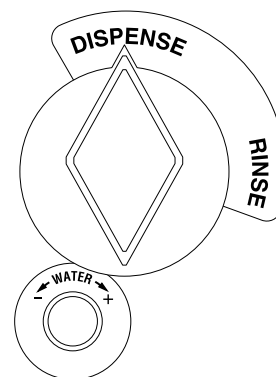

**Nota:** Si una estación se encuentra en bloqueo de servicio, deje su perilla en la posición de Distribución.

3. Cierre la puerta del compartimiento de refrigeración
4. Coloque el recipiente vacío bajo la tobera de distribución para recoger el agua de enjuague.

FIG 6 Interruptor de distribución/  
enjuague

**(PRECAUCIÓN: EL DISTRIBUIDOR DE JUGO BUNN PUEDE CONECTARSE PARA UN ENJUAGUE DE AGUA. EL AGUA DE ENJUAGUE RECOGIDA EN ESTE PASO DEBE MANEJARSE CON EXTREMO CUIDADO)**

5. Pulse y libere el Interruptor de Distribución de Producto (“Product Dispense Switch”) apropiado.”Fig 4. Esto iniciará un ciclo de enjuague temporizado. Los usuarios del control de porciones pueden pulsar cualquiera de los 3 Interruptores de Distribución de Producto (“Product Dispense Switches”) Fig 5, para comenzar un ciclo de enjuague temporizado.
6. Repita para cada cabeza de distribución.
7. Abra la puerta del compartimiento de refrigeración y vuelva a colocar cada perilla en la posición de distribución.
8. Acciones el Interruptor de Distribución hasta que el concentrado aparezca desde la tobera de distribución.

### Diaria: Lavado de Partes

1. Quite y lave la(s) tobera(s) de distribución, elemento(s) de mezclado, bandeja de goteo, la tapa de la bandeja de goteo, y el tope del vaso en una solución detergente suave. Enjuague completamente
2. Limpie el panel de salpicaduras, las áreas alrededor de la(s) tobera(s) de distribución, y la bandeja de goteo en el compartimiento de refrigeración con un paño humedecido limpio.

### Semanal: Higienización

Herramientas requeridas: Se recomienda el tubo de la tobera (BUNN-O-MATIC número de pieza 03289.1002) cuando se higienizan varias cabezas de distribución simultáneamente, 1 cubeta vacía de 18.9 Litros (5 galones), 1 paquete de producto de saneamiento Kay-5, y recipientes de concentrado limpios y vacíos.

Nota: El distribuidor de jugo Bunn tiene un programa de higienización semiautomático. Cuando se higienizan muchas cabezas al mismo tiempo, conecte el tubo de higienización Bunn (BUNN-O-MATIC número de pieza 03289.1002) al final de cada tobera de distribución y ponga el tubo en la cubeta de 18.9 Litros (5 g).

1. Retire cualquier concentrado de jugo del distribuidor y almacénalo en un compartimiento refrigerado independiente.
2. Realice los procedimientos de enjuague como se detallaron anteriormente. (Nota: Si el distribuidor está conectado para el enjuague de agua caliente, proceda con el paso 9)
3. Llene el(los) recipiente(s) vacío(s) y limpio(s) de concentrado con aproximadamente 946 ml (32 oz) de agua caliente del grifo (aproximadamente 60°C (140°F)) Cargue los recipientes de agua caliente dentro del distribuidor (igual que con el concentrado) Verifique que las perillas de enjuague estén en la posición de Distribución (“DISPENSE”)
4. Retire la bandeja de goteo y verifique que los tubos de la tobera se encuentren posicionados dentro de la cubeta vacía
5. Pulse y mantenga pulsado el interruptor de higienización (“Sanitize Switch”) de la Fig 4, ubicado en la parte frontal izquierda de la base, durante 5 segundos. El indicador de higienización (“SANITIZE”) en el panel delantero comenzará a destellar y el biper sonará dos veces indicando que ingresó a la modalidad de higienización. FIG 6 Interruptor de Distribución/Enjuague.

## LIMPIEZA (cont.)

6. Seleccione las estaciones de distribución pulsando el Interruptor de Distribución (“Dispense Switch”) de esa estación. Use el Interruptor de +/Parada para distribuidores de control de porciones. El indicador de “RELLENO” se encenderá y el biper sonará para la cabeza de distribución seleccionada.
7. Una vez que las cabezas de distribución fueron seleccionadas, pulse y libere el interruptor de higienización (“Sanitize Switch”) durante 5 segundos nuevamente para iniciar el ciclo automático. (Cuando el ciclo comienza el indicador de higienización (“SANITIZE”) se enciende permanentemente y el indicador de “RELLENO” de cada estación que se higieniza destellará)

**Nota:** La rutina de higienización llevará 8 minutos. Durante la rutina de higienización se sucederán secuencialmente los siguientes pasos:

- A) Las bombas de las cabezas de distribución seleccionadas funcionarán durante 1 minuto, o hasta que las botellas llenas con agua caliente se vacíen, lo que ocurra primero.
- B) El distribuidor permanecerá libre durante 5 minutos.
- C) Las bombas de las cabezas de distribución seleccionadas funcionarán durante 2 minutos, o hasta que las botellas llenas con agua caliente se vacíen, lo que ocurra primero.
- D) El biper sonará cada 3 segundos para indicar que la rutina de higienización se ha completado.

**Nota:** Para finalizar un programa de higienización por la mitad, pulse y libere el interruptor de higienización (“Sanitize Switch”) y prosiga con el paso 17. El programa de higienización recomenzará desde el paso 1 para asegurar una correcta higienización .

8. Una vez que el ciclo se completa, desconecte el(los) orificio(s) de higienización de la(s) tobera(s) y vacíe la cubeta.
9. Retire cada tobera de distribución y elemento de mezclado y póngalo bajo el agua caliente del grifo para eliminar todo exceso de pasta.
10. Prepare 9.46l (2.5 galones) de solución higienizante disolviendo 1 paquete de producto de saneamiento Kay-5 en 9.46L (2.5 galones) de agua a 48.9°C (120°F) para asegurarse 100 ppm de cloro disponible.
11. Coloque la tobera(s) y elementos de mezclado en un recipiente de 1 cuarto separado de solución de higienización y mézclelo completamente. Permita a la pieza remojar por 2 minutos.
12. Limpie el receptáculo de la tobera de distribución (válvulas de distribución) con la solución de higienización y un cepillo de cerdas suaves.
13. Limpie el(los) adaptador(es) del concentrado de la botella usando la solución de higienización y un cepillo de cerdas suaves.
14. Vuelva a colocar el(los) elemento(s) de mezclado y la(s) tobera(s), vuelva a conectar el(los) orificio(s) de higienización, e inserte los orificios dentro de la cubeta de recolección.
15. Llene un recipiente de concentrado limpio y vacío, con aproximadamente 1.89L (64 oz) de solución de higienización limpia. No utilice la solución de higienización usada en el paso 11. Cargue los contenedores dentro del distribuidor.
16. Repita los pasos del 5 al 8.

**Nota:** La rutina de higienización llevará 8 minutos. Durante la rutina de higienización se sucederán secuencialmente los siguientes pasos:

- A) Las bombas de las cabezas de distribución seleccionadas funcionarán durante 1 minuto, o hasta que las botellas llenas con solución higienizante se vacíen, lo que ocurra primero.
- B) El distribuidor permanecerá ocioso durante 5 minutos.
- C) Las bombas de las cabezas de distribución seleccionadas funcionarán durante 2 minutos, o hasta que las botellas llenas con solución higienizante se vacíen, lo que ocurra primero.
- D) El biper sonará cada 3 segundos para indicar que la rutina de higienización se ha completado.

17. Reemplace la solución de higienización con concentrado y recolocque la bandeja de goteo.
18. Accione el ciclo de enjuague en cada estación según se detalla en PROCEDIMIENTO DE ENJUAGUE DIARIO.
19. En cada estación, accione el Interruptor de Distribución hasta que el jugo aparezca. Después sirva un vaso de 354.9 ml (12 oz) de jugo y descártelo.
20. Limpie las superficies internas y externas con un paño humedecido, limpio.

## LIMPIEZA (cont.)

### Mensual: Limpie el Filtro de Aire del Condensador

1. Retire el filtro de aire del condensador ubicado en la parte trasera del distribuidor.
2. Usando un roceador de agua, limpie el filtro de aire.

### Anual: Reemplace el Tubo de la Bomba

1. Abra la puerta del distribuidor.
2. Retire todos los recipientes de productos y colóquelos en un ambiente refrigerado (1.6-4.4 grados C[35-40 grados F])  
Desconecte del adaptador de botella todas las conexiones a productos ambientales .
3. Cierre la puerta del distribuidor y el producto de distribución en cada estación hasta que el producto fluya limpio.
4. Saque el conjunto de la bandeja de goteo y el panel de salpicaduras del distribuidor.
5. Vuelva a colocar el conjunto de bandeja de goteo.
6. Gire la válvula Principal de Agua hacia la posición de las 3 en punto.
7. Abra la puerta del distribuidor y retire el estante del producto.
8. Retire las perillas de DISTRIBUCIÓN /ENJUAGUE de la Fig 6, todas las toberas de distribución, los 2 tornillos que afirman la tapa a la plataforma de distribución, y la tapa.
9. Desconecte las tuberías de agua de la plataforma de distribución de la tubería de suministro dentro del gabinete refrigerado y desconecte las conexiones de cableado de los receptáculos del gabinete.
10. Retire los 2 tornillos mariposa que afirman la plataforma de distribución al gabinete.
11. Tire suavemente de la plataforma de distribución hacia delante para permitir el acceso al conector del haz de cables trasero.
12. Desconecte el conector del haz de cables trasero de su receptáculo.
13. Extraiga totalmente la plataforma de distribución del gabinete y colóquela en una superficie de trabajo plana.
14. Cierre la puerta del distribuidor.
15. Retire los tornillos que aseguran la placa de retención del tubo al cuerpo de la bomba y colóquelo a un lado junto con la placa de retención del tubo.
16. Extraiga suavemente el tornillo de cabeza hueca y quítelo de su muesca en el cuerpo de la bomba, liberando la tensión del resorte sobre la banda de la bomba.
17. Extraiga suavemente el tubo de la bomba de alrededor del rotor de la bomba.
18. Revise las bandas de las bombas en busca de señales de desgaste. Reemplácela si es necesario.
19. Libere las abrazaderas que aseguran el tubo de la bomba a los codos de plástico.
20. Extraiga los codos de plástico del tubo de la vieja bomba, y descarte el tubo de la bomba vieja.
21. Inserte los codos de plástico en el nuevo tubo de la bomba y asegúrelos con las abrazaderas.
22. Aplique lubricante (BUNN-O-MATIC número de pieza M2548.1000) al rotor del lado del nuevo tubo de la bomba.
23. Coloque suavemente el nuevo tubo de la bomba alrededor del rotor, asegurándose que los codos y las abrazaderas terminen en la parte superior del cuerpo de la bomba y no sobresalgan de las ranuras de salida.
24. Vuelva a colocar el tornillo de cabeza hueca dentro de su muesca en el cuerpo de la bomba.
25. Vuelva a colocar la placa de retención del tubo y su tornillo de retención.
26. Repita los pasos 15 al 24 para las restantes bombas.
27. Vuelva a colocar la plataforma de distribución dentro de su gabinete de refrigeración, asegurándose de volver a conectar todas las conexiones eléctricas y de agua.
28. Gire la válvula Principal de Agua hacia la posición de las 12 en punto. Revise que no haya pérdidas.
29. Vuelva a colocar los tornillos mariposa, tapas, tornillos de la tapa, perillas de distribución /enjuague y toberas de distribución.
30. Coloque todas las perillas de distribución /enjuague (DISPENSE/RINSE) en las posiciones de ENJUAGUE Cierre la puerta y efectúe un enjuague en cada estación. Revise que no haya pérdidas.
31. Vuelva a colocar el estante del producto y los recipientes de producto. Vuelva a conectar toda conexión a los recipientes de productos ambientales.
32. Ceba las bombas como se detalla en CEBADO en la Sección de Llenado Inicial.

## AJUSTE GENERAL y AJUSTES OPCIONALES

### AJUSTE DE LA RELACIÓN DE MEZCLA/BRXIO

#### Método del Vaso de Relación

1. Ajuste el flujo de agua según se describe en *Prueba del Flujo de Agua y Ajuste*.
2. Retire la muesca del distribuidor de la posición de distribución correspondiente.
3. Monte, lubrique, e instale el Conjunto Separador de Flujo (BUNN-O-MATIC número de pieza 32629.0000) dentro del receptáculo de la tobera del distribuidor (válvula de distribución) asegurándose apuntar la flecha del cuerpo del separador hacia fuera del distribuidor.
4. Coloque un recipiente vacío bajo el Conjunto Separador de Flujo.
5. Distribuidores con la Función de Pulse y Retenga:  
Pulse y mantenga pulsado el interruptor de distribución de producto (“Product Dispense Switch”) de la Fig 4, hasta que el agua y el concentrado comiencen a fluir libremente de las toberas del Conjunto de Separador de Flujo.  
Distribuidores con la Función de Control de Porciones:  
Pulse y mantenga pulsado el interruptor de +/Parada (“+Stop”) de la Fig 5, hasta que el agua y el concentrado comiencen a fluir libremente de las toberas del Conjunto Separador de Flujo.
6. Coloque el vaso graduado en brixio vacío (BUNN-O-MATIC número de pieza 33095.0000) bajo las toberas del Conjunto Separador de Flujo, pequeña cámara (concentrado) en la izquierda y cámara larga (agua) en la derecha.
7. Distribuidores con la Función de Pulse y Retenga: Pulse y mantenga pulsado el interruptor de distribución de producto (“Product Dispense Switch”) hasta que el concentrado alcance la marca de 1 oz.”(línea negra) Distribuidores con la Función de Control de Porciones:”Pulse y mantenga pulsado el Interruptor de +/Parada hasta que el concentrado alcance la marca de 1 oz. (línea negra).
8. Lea el nivel en la cámara de agua. Esta lectura determina directamente la relación de mezcla (por ej. si el nivel de agua marca 4 oz. entonces la relación de la mezcla es 4[agua] +1[concentrado].)
9. Ajuste la velocidad de la bomba (hacia abajo para aumentar la relación, hacia arriba para disminuir la relación) para lograr la relación de mezcla correcta según se describe en *Programación de la Velocidad de la Bomba*.
10. Retire el Conjunto Separador de Flujo y vuelva a colocar el conjunto de la tobera de distribución dentro del receptáculo de la tobera de distribución (válvula de distribución).

#### Método del Refractómetro Compensado por Temperatura

1. Ajuste el flujo de agua según se describe en *Prueba del Flujo de Agua y Ajuste*.
2. Coloque un recipiente vacío debajo de la tobera de distribución correspondiente.
3. Distribuidores con la Función de Pulse y Retenga:  
Pulse y mantenga pulsado el interruptor de distribución de producto (“Product Dispense Switch”) de la Fig 4, hasta que el agua y el concentrado comiencen a fluir libremente de la tobera del distribuidor.  
Distribuidores con la Función de Control de Porciones:  
Pulse y mantenga pulsado el interruptor +/Parada de la Fig 5, hasta que el agua y el concentrado comiencen a fluir libremente de la tobera del distribuidor.
4. Descarte el producto recogido previamente y coloque un recipiente vacío nuevamente bajo la tobera de distribución.
5. Distribuidores con la Función de Pulse y Retenga: Pulse y mantenga pulsado el interruptor de distribución de producto (“Product Dispense Switch”) hasta que el vaso se llene completamente. Distribuidores con la Función de Control de Porciones: Pulse y mantenga pulsado el Interruptor de +/Parada hasta que el vaso se llene completamente.
6. Revuelva el contenido del vaso, y use el refractómetro (de acuerdo a las instrucciones del fabricante) para verificar el % de brixio.
7. Ajuste la velocidad de la bomba (hacia abajo para disminuir el % de brixio, hacia arriba para aumentar el % de brixio) para lograr el % de brixio correcto según se describe en *Programación de la Velocidad de la Bomba*.

## AJUSTE GENERAL y AJUSTES OPCIONALES (cont)

### Prueba de Flujo de Agua y Ajuste

- Ingrese a la modalidad de programación de la velocidad de la bomba (“Pump Speed Programming”) presionando simultáneamente los dos interruptores ocultos Fig 4 o Fig 5. El biper sonará dos veces y el indicador de programa (“PROGRAM”) comenzará a parpadear.
- Coloque un vaso de medición graduado o la cámara larga del vaso graduado en brixio vacío (BUNN-O-MATIC número de pieza 33095.0000) bajo la tobera de distribución correcta.
- Pulse y mantenga pulsado el Interruptor de distribución de producto Fig 4 (“Interruptor de +/Parada” Fig 5 para distribuidores con control de porciones) durante 5 segundos. El biper sonará una vez por segundo (6 veces, total) durante este período.
- Al final del período de 5 segundos, la posición seleccionada distribuirá agua (no concentrado) por solo 3 segundos.
- Mida el agua distribuida.
- Ajuste la velocidad de flujo del agua Fig 7, (hacia la derecha para aumentar el índice de flujo; a la izquierda para disminuir el flujo) a la relación de mezcla de producto de la forma siguiente:

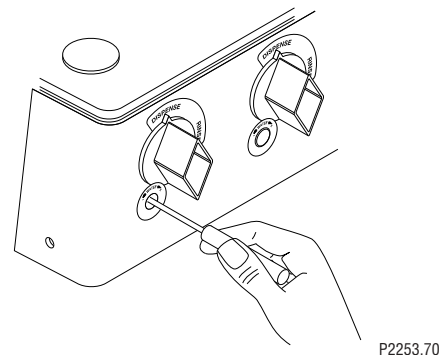

FIG 7 Ajuste del Flujo de Agua

P2253.70

Relaciones de Mezcla (agua + concentrado)	Ajuste la velocidad de flujo de agua a:	del Producto	% de Brixio
2+1	111 ml (3.75 oz fluidas) por prueba de 3 segundos	Jugo de Ciruela	16.0%
		Otro	*
4+1	133 ml (4.5 oz fluidas) por prueba de 3 segundos	Jugo de Naranja	11.8%
		Jugo de Piña	12.8%
		Cóctel de Arándano	14.0%
5+1		Jugo de Pomelo	10.6%
		Limonada	
		Jugo de Manzana	12.0%
		Ponche de Frutas	
3+1 a 7+1		Jugo de Uvas	13.0%
Más de 7+1	177 ml (6.0 oz fluidas) por prueba de 3 segundos	Otro	*
		Otro	*

**Nota:** La información sobre los productos especificados en esta tabla es solo a modo de referencia. Consulte la etiqueta del producto para obtener la relación de mezcla exacta y/o el % de brixio. Vea la etiqueta del producto para obtener el % de brixio.

- Repita los pasos del 3 al 6 si es necesario hasta que se logre la velocidad correcta de flujo de agua.
- Repita los pasos del 3 al 7 para las demás bombas de distribución.
- Salga de la modalidad de Programación de la Velocidad de la Bomba (“Pump Speed Programming”) presionando simultáneamente los dos interruptores Ocultos. El biper sonará dos veces y el indicador de programa (“PROGRAM”) se apagará.

### Programación de la Velocidad de la Bomba

- Ingrese a la modalidad de Programación de Velocidad de la Bomba presionando simultáneamente los dos Interruptores Ocultos (“hidden”) El biper sonará dos veces y el indicador de programa (“PROGRAM”) comenzará a destellar.
- Para aumentar la velocidad de la bomba, pulse y suelte el Interruptor Oculto de la derecha (círculo lleno) y después momentáneamente pulse el interruptor de Distribución de Producto Fig 4 ( interruptor de +/Parada Fig 5, para distribuidores de control de porciones) Cada vez que el interruptor de Distribución de Producto (interruptor +/Parada) se pulsa, la velocidad del motor aumenta un paso (5 revoluciones por minuto [RPM]) Cada paso se confirma mediante un solo destello del indicador de “RELLENO” correspondiente y un solo tono del biper.

## AJUSTE GENERAL y AJUSTES OPCIONALES (cont)

3. Para disminuir la velocidad de la bomba, pulse y suelte el Interruptor Oculto de la izquierda (círculo lleno) y después momentáneamente pulse el interruptor de Distribución de Producto ( interruptor +/-Parada para distribuidores de control de porciones). Cada vez que el interruptor de Distribución de Producto (interruptor +/-Parada) se pulsa, la velocidad del motor disminuye un paso (5 revoluciones por minuto [RPM]). Nota: Cada paso se confirma mediante un solo del indicador de "RELLENO" correspondiente y un solo tono del biper.
4. Repita según sea necesario en las restantes estaciones de distribución.
5. Salga de la modalidad de Programación de la Velocidad de la Bomba ("Pump Speed Programming") presionando simultáneamente los dos interruptores Ocultos. El biper sonará dos veces y el indicador de programa ("PROGRAM") se apagará.

### Prueba de Flujo de Agua Fría y Ajuste

1. Ingrese a la modalidad de Programación de Velocidad de la Bomba presionando simultáneamente los dos interruptores Ocultos. El biper sonará dos veces y el indicador de programa ("PROGRAM") comenzará a destellar.
2. Coloque un vaso de medición graduado o la cámara larga del vaso graduado en brixio vacío (BUNN-O-MATIC número de pieza 33095.0000) bajo la tobera de distribución correcta.
3. Pulse y retenga pulsado el interruptor de Agua Fría ("Chilled Water") Fig 4 o Fig 5 durante 5 segundos El biper sonará una vez por segundo (6 veces, total) durante este período.
4. Al finalizar los 5 segundos de período, el Agua Fría será distribuida durante 3 segundos.
5. Mida el agua distribuida. (Aprox. 133 ml [4.5 oz fl])
6. Si necesita ajustarse, retire todas las botellas de concentrado del distribuidor y desconecte todo tubo flexible de concentrado ambiental opcional. Retire el estante del producto del distribuidor.
7. Ajuste la Válvula de Flujo de Agua Fría Fig 8, hacia la derecha para disminuir la velocidad del flujo; hacia la izquierda para aumentar la velocidad del flujo.
8. Repita los pasos del 3 al 6 si es necesario hasta que se logre la velocidad de flujo de agua deseada.
9. Salga de la modalidad de Programación de la Velocidad de la Bomba presionando simultáneamente los dos interruptores Ocultos. El biper sonará dos veces y el indicador de programa ("PROGRAM") se apagará.

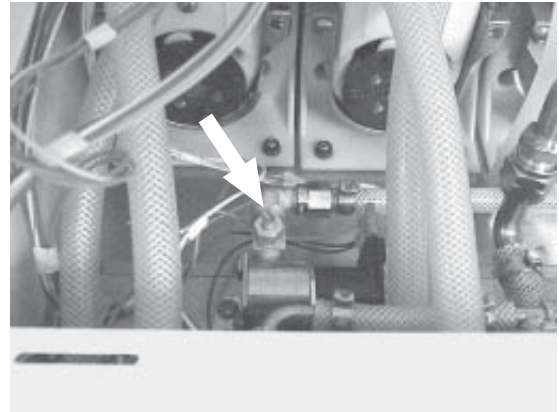

P2263

FIG 8 Válvula de Flujo de Agua Fría

### Programación de Volumen del Vaso (Solo Distribuidores con Control de Porciones)

1. Ingrese a la modalidad de Programación de Volumen del Vaso presionando simultáneamente los interruptores de volumen corto (small) y largo (large) en cualquier estación de distribución. El biper sonará dos veces y el indicador de programa ("PROGRAM") quedará encendido fijamente.
2. Pulse y mantenga pulsado el interruptor de volumen de vaso deseado en la posición de distribución apropiada hasta que se alcance el volumen de vaso correcto. Llénelo como sea necesario presionando momentáneamente el mismo interruptor de volumen de vaso. Si el interruptor DIP # 2 en el panel de control se coloca en la posición de encendido ("on"), el concentrado debe estar presente para poder distribuir o programar volúmenes de vaso.
3. Repita como sea necesario para los restantes volúmenes de agua y estaciones de distribución.
4. Salga de la modalidad de Programación de Volumen del Vaso ("Cup Size Programming") presionando cualquiera de los interruptores de +/-Parada. El biper sonará dos veces y el indicador de programa ("PROGRAM") se apagará.

### Bloqueo de Distribución

Las funciones de Distribución y Enjuague pueden bloquearse electrónicamente para evitar el uso no autorizado del distribuidor, mientras se mantiene el sistema de refrigeración funcionando. Se encuentran disponibles dos modalidades de bloqueo diferentes:

Modalidad #1 bloquea todas las funciones de distribución.

Modalidad #2 bloquea todas las funciones de distribución menos la distribución de Agua Fría.

1. Ingrese a la modalidad de Programación de Velocidad de la Bomba presionando simultáneamente los dos interruptores Ocultos. El biper sonará dos veces y el indicador de programa ("PROGRAM") comenzará a destellar.

## AJUSTE GENERAL y AJUSTES OPCIONALES (cont)

2. Ingrese una contraseña para Bloqueo (Lockout) de la siguiente forma:
  - a) Pulse y mantenga pulsado el Interruptor Oculto de la izquierda (medio círculo relleno) para la modalidad #1, y el Interruptor Oculto de la derecha (medio círculo relleno) para la modalidad #2.
  - b) En un período de 5 segundos, pulse y libere el Interruptor de Agua Fría (“Chilled Water Switch”) el número de veces al que desea ajustar la contraseña (máximo de 10) Por ejemplo: Si desea ajustar la contraseña a 3, pulse y libere el Interruptor de Agua Fría 3 veces en el período de 5 segundos.”
  - c) Libere el Interruptor Oculto d) Al finalizar el período de 5 segundos, la contraseña será confirmada por los indicadores de “RELLENO” destellando la contraseña, y la correspondiente modalidad de bloqueo será seleccionada.
3. Salga de la modalidad de Programación de la Velocidad de la Bomba presionando simultáneamente los dos interruptores Ocultos. El biper sonará dos veces y el indicador de programa (“PROGRAM”) se apagará.
4. Para bloquear el distribuidor, proceda de la siguiente forma:
  - a) Pulse y libere cualquiera de los Interruptores Ocultos

**Nota:** La modalidad de bloqueo seleccionada durante la programación con contraseña se selecciona automáticamente, sin que importe el interruptor Oculto utilizado para bloquear del distribuidor.

- b) En un período de 5 segundos, pulse y libere el Interruptor de Agua Fría el número de veces de la contraseña. Por ejemplo: Si desea ajustar la contraseña a 3, pulse y libere el Interruptor de Agua Fría 3 veces en el período de 5 segundos.
  - c) Libere el Interruptor Oculto.
  - d) Al finalizar el período de 5 segundos, el distribuidor apagará la lámpara del expositor, y se desactivarán todas las funciones de distribución.
5. Para bloquear el distribuidor, proceda de la siguiente forma:
  - a) Pulse y libere cualquiera de los Interruptores Ocultos.
  - b) En un período de 5 segundos, pulse y libere el Interruptor de Agua Fría el número de veces de la contraseña. Por ejemplo: Si desea ajustar la contraseña a 3, pulse y libere el Interruptor de Agua Fría 3 veces en el período de 5 segundos.
  - c) Libere el Interruptor Oculto.
  - d) Al finalizar el período de 5 segundos, el distribuidor apagará la lámpara del expositor, y se desactivarán todas las funciones de distribución.
6. De olvidar la contraseña, la misma puede reajustarse a “0” (bloqueo del distribuidor desactivado) de la siguiente forma:

**Nota:** El siguiente procedimiento también borra la contraseña de bloqueo de servicio y de programación.

- a) Desconecte el distribuidor de su fuente de alimentación.
- b) Coloque el Interruptor de Refrigeración (“Refrigeration Switch”) de la Fig 2, en la posición de Apagado (OFF) (hacia atrás).
- c) Mientras presiona y mantiene pulsado el interruptor de Agua Fría, conecte el distribuidor a su fuente de energía.
- d) Mantenga pulsado el interruptor de Agua Fría hasta que el biper del distribuidor suene tres veces, luego libérela.
- e) Las contraseñas regresaron ahora a “0” (no hay clave de bloqueo de servicio o de programación/ bloqueo de distribución desactivado.)
- f) Después de 3 minutos, coloque el Interruptor de Refrigeración (“Refrigeration Switch”) en la posición de encendido (ON) (hacia delante)

### Bloqueo de Servicio

Si una estación no funciona y requiere servicio técnico, la distribución y funciones de enjuague del distribuidor pueden bloquearse independientemente, mientras se mantienen las restantes estaciones funcionando.

1. Para colocar una estación de distribución en “Bloqueo de Servicio”, abra la puerta del distribuidor, pulse y mantenga pulsado cualquiera de los Interruptores Ocultos y el interruptor de Distribución de Producto (“+/Parada) de la estación de distribución deseada durante 10 segundos.
2. Al final del período de 10 segundos, el biper sonará dos veces y la posición de distribución se desactivará. Coloque la perilla de DISTRIBUCIÓN /ENJUAGUE en DISTRIBUCIÓN (“DISPENSE”) y cierre la puerta del distribuidor.
3. Para sacar una estación de distribución del Bloqueo de Servicio (“Service Lockout”), abra la puerta del distribuidor, pulse y mantenga pulsado cualquiera de los Interruptores Ocultos y el interruptor de Distribución de Producto (“+/Parada) de la estación de distribución deseada durante 10 segundos.
4. Al final del período de 10 segundos, el biper sonará dos veces y la posición de distribución se activará. Cierre la puerta del distribuidor.

## AJUSTE GENERAL y AJUSTES OPCIONALES (cont)

### Protección con Contraseña

Las modalidades programación y bloqueo de servicio deberán ser protegidas con contraseña para evitar el acceso no autorizado o accidental a estas funciones. El distribuidor se envía de fábrica con la contraseña en "0" (sin contraseña.)

1. Ingrese a la modalidad de Programación de Velocidad de la Bomba ("Pump Speed Programming") presionando simultáneamente los dos interruptores Ocultos. El biper sonará dos veces y el indicador de programa ("PROGRAM") comenzará a destellar.
2. Programe una contraseña de la siguiente forma:
  - a) Pulse y libere cualquiera de los Interruptores Ocultos
  - b) En un período de 5 segundos, pulse y libere el Interruptor de Higienización ("Sanitize Switch") el número de veces al que desea ajustar la contraseña (máximo de 10. Por ejemplo: Si desea ajustar la contraseña a 3, pulse y libere el Interruptor de Higienización 3 veces en el período de 5 segundos.

**Nota:** Para reajustar una contraseña a "0" (sin contraseña) pulse y libere el Interruptor de Higienización, sin presionar ningún Interruptor Oculto, durante 5 segundos. Cuando la contraseña se reajusta a "0", el biper sonará y los indicadores de Agua ("Water") se iluminarán por aproximadamente 2 segundos.

- c) Libere el Interruptor Oculto
  - d) Al finalizar los 5 segundos del período, la contraseña se confirmará mediante el destello de la contraseña de los indicadores de AGUA ("WATER")
  - e) Desde este punto en adelante, la contraseña debe ingresarse antes que se permita el acceso a las modalidades de programación o a la función de bloqueo de servicio.
3. Para ingresar la contraseña, proceda de la siguiente forma:
  - a) Pulse y libere cualquiera de los Interruptores Ocultos
  - b) En un período de 5 segundos, pulse y libere el Interruptor Higienización el número de veces de la contraseña. Por ejemplo: Si desea ajustar la contraseña a 3, pulse y libere el Interruptor de Higienización 3 veces en el período de 5 segundos.
  - c) Libere el Interruptor Oculto
  - d) Espere a que la contraseña sea confirmada mediante el destello de los indicadores de Agua ("Water")
  - e) Ingrese a la modalidad de programación deseada o bloqueo de servicio seleccionado como lo hace normalmente dentro de los siguientes 5 segundos.

**Nota:** Si la modalidad de programación/ bloqueo de servicio no se selecciona dentro de los 5 segundos siguientes, será necesario reingresar la contraseña.

4. Si olvida la contraseña, la misma puede reajustarse a "0" (sin contraseña) de la siguiente forma:

**Nota:** El siguiente procedimiento también borra la contraseña de bloqueo de servicio y de programación.

- f) Desconecte el distribuidor de su fuente de energía.
- g) Coloque el Interruptor de Refrigeración ("Refrigeration Switch"), en la posición de apagado (OFF) (hacia atrás)
- h) Mientras presiona y mantiene pulsado el interruptor de Agua Fría, conecte el distribuidor a su fuente de energía.
- i) Mantenga pulsado el interruptor de Agua Fría hasta que el biper del distribuidor suene tres veces, luego libérela.
- j) Las contraseñas regresaron ahora a "0" (no hay clave de bloqueo de servicio o de programación/ bloqueo de distribución desactivado.)
- k) Después de 3 minutos, coloque el Interruptor de Refrigeración ("Refrigeration Switch") en la posición de encendido (ON) (hacia delante).

## Lista de Fallas de Distribución

Indicador de "RELLENO"	Bíper	Falla
2 destellos	2 bips	Bloqueo de la estación de distribución.
3 destellos	3 bips	Falla del sensor de DISTRIBUCIÓN/ENJUAGUE.
4 destellos	4 bips	Perilla de DISTRIBUCIÓN/ENJAUQUE mal colonada.
5 destellos	5 bips	Motor de bomba atascado/sensor de velocidad fuera de funcionamiento.
Todos los indicadores "RELLENO" destellan 3 veces.	3 bips	Distribuidor Bloqueado.

## Lista de Fallas de Refrigeración

Codigo de Falla	Indicador de REFRIGERACIÓN "COOLING"	Pantalla DBC (opcional)	Falla	Prioridad de la Falla
8	8 destellos cada 5 segundos	falla 8	Bajo nivel de agua de lavado. (También enciende todos los indicadores de agua)	1
7	7 destellos cada 5 segundos	falla 7	Corto circuito de la sonda de temperatura de lavado.	2
6	6 destellos cada 5 segundos	falla 6	Circuito abierto de la sonda de temperatura de lavado.	3
5	5 destellos cada 5 segundos	falla 5	Corto circuito de la sonda de temperatura del gabinete.	4
4	4 destellos cada 5 segundos	falla 4	Circuito abierto de la sonda de temperatura del gabinete.	5
3	3 destellos cada 5 segundos	falla 3	Falla del sistema de Refrigeración (desactiva todas las funciones de distribución).	6
0	En temperaturas constantes	Lavado/gabinete	Exceso de temperatura en gabinet y lavado.	7
2	2 destellos cada 5 segundos	Temperaturas lavado/gabinete	Exceso de temperatura de lavado.	8
1	1 destellos cada 5 segundos	Temperaturas lavado/gabinete	Temperatura excesiva en el gabinet. (Desactiva todas las funciones, destello, indicadores de RELLENO y AGUA, y suena el bip cuando la excesiva por más de 6 horas)	9

## Lista de Fallas del Interruptor Dip

Interruptor Dip	Controles	Apagado	Encendido
1	Se detectó indicador de “RELLENO” estando el “concentrado fuera”.	Desactivado	Activado
2	Se detectó bloquero de componentes de distribución estando el “concentrado fuera”.	Desactivado	Activado ( <b>Nota</b> )
3	Número de posiciones que pueden distribuir/enjuagar simultáneamente.	3	2
4	Temporizador de enjuague.	Apagado	Encendido
5	Alimentación de audio durante las distribuciones.	Encendido	Apagado
6	Uso futuro.	Ninguno	Ninguno

**Nota:** Cuando el interruptor Dip 2 está en la posición de encendido (ON), el indicador de “RELLENO” está activo, sin importar la posición del interruptor dip 1.

# DIAGRAMA ESQUEMÁTICO DE REFRIGERANTE

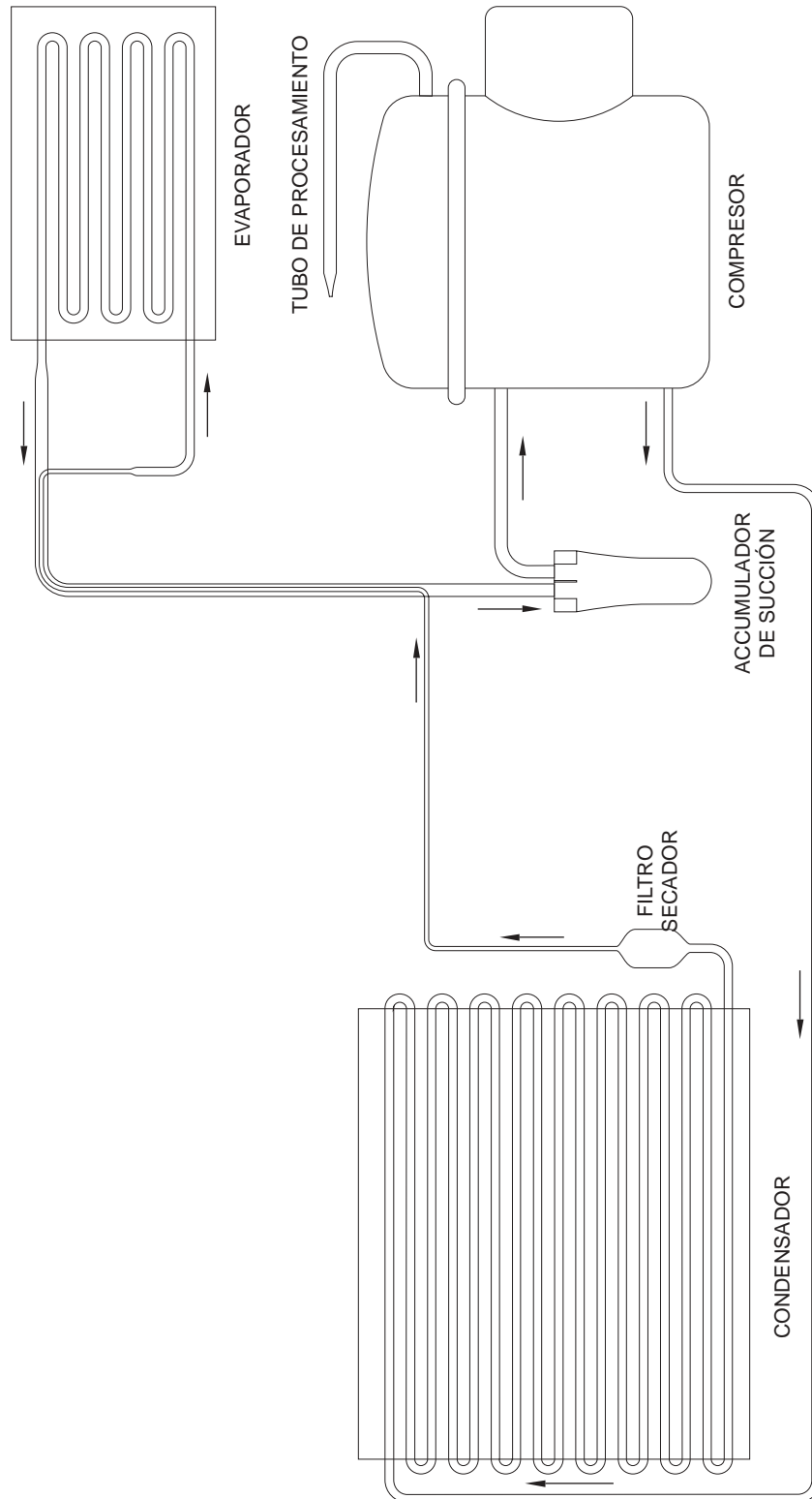

DIAGRAMA ESQUEMÁTICO DE CONEXIONES FCD-4 & JDF-4

